

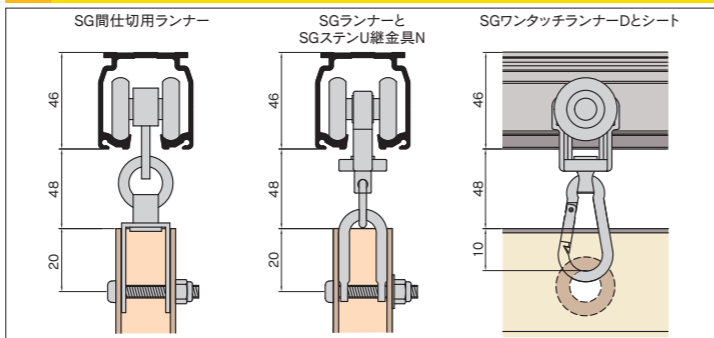

製品特長

- サイドポールの弾性限界荷重は【押えタイプ】の3倍以上
※弾性限界荷重: 負荷をかけた後、これを取り除いた際に形状に変化がみられない最大の荷重
- 特殊アルミ(A6005C)を採用、一般的なアルミ材(A6063)に比べ高強度(引張強さ比+50%以上)
- アルマイト被膜厚は等級AA15(15μm以上)で外部での使用に対応! 一般的なアルマイト被膜に比べ耐食性・耐摩耗性50%アップ

間仕切ポール【SGタイプ】取付寸法図(mm)



間仕切ポール【SGタイプ】組立図

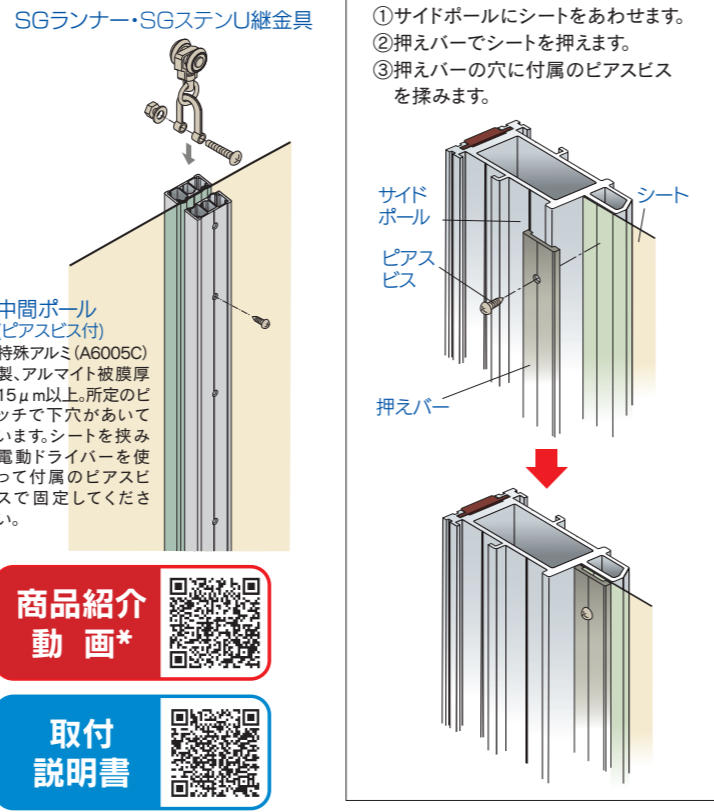
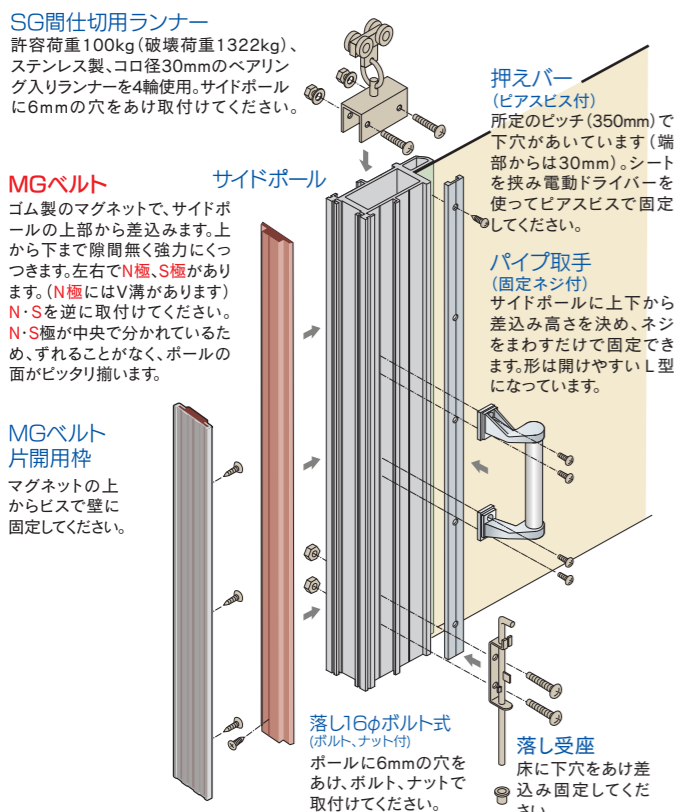

【SGタイプ】シート取付図

- ①サイドポールにシートをあわせませす。
- ②押しバーでシートを押えます。
- ③押しバーの穴に付属のピンスビスを挿入します。

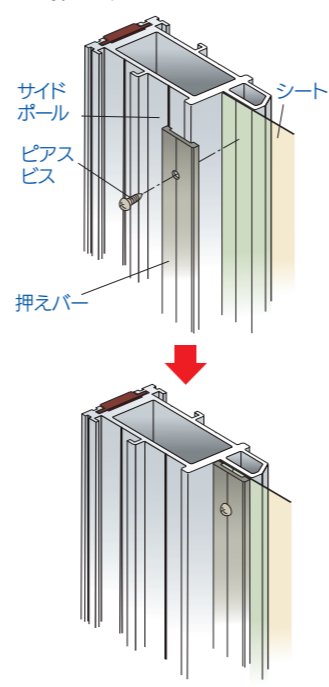

間仕切ポール【SGタイプ】寸法図(mm)

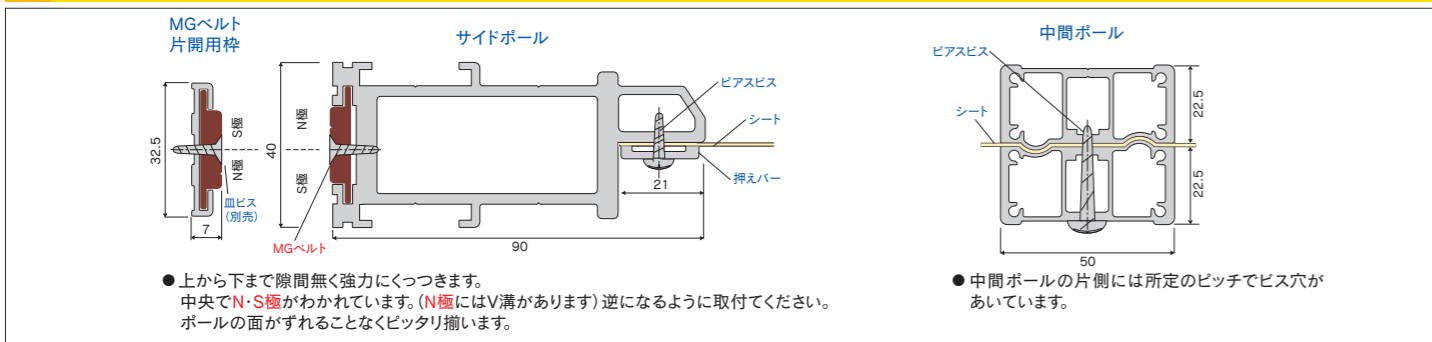

間仕切ポール【SGタイプ】部品価格

SGレール (P59~60) に使用ください。

間仕切サイドポール【SGタイプ】	間仕切中間ポール【SGタイプ】	間仕切押えバー	間仕切MGベルト	間仕切MGベルト片開用枠
最高強度 SGレール、ランナーを使用下さい。 アルマイト AA15	SGレール、ランナーを使用下さい。 アルマイト AA15	アルミ ステンレスピンスビス付	マグネットゴム ステンレスピンスビス付	アルミ・マグネットゴム
特殊アルミ(A6005C) 97S20 2.0m ¥20,000/本 97S25 2.5m ¥25,000/本 97S30 3.0m ¥30,000/本 97S35 3.5m ¥35,000/本 97S40 4.0m ¥40,000/本 97S50 5.0m ¥60,000/本	特殊アルミ(A6005C) 97P20 2.0m ¥17,600/本 97P25 2.5m ¥22,000/本 97P30 3.0m ¥26,400/本 97P35 3.5m ¥30,800/本 97P40 4.0m ¥35,200/本 97P50 5.0m ¥52,800/本	アルミ 90B20 2.0m ¥2,000/本 90B25 2.5m ¥2,500/本 90B30 3.0m ¥3,000/本 90B35 3.5m ¥3,500/本 90B40 4.0m ¥4,000/本 90B50 5.0m ¥6,000/本	マグネットゴム 90M20 2.0m ¥2,800/本 90M25 2.5m ¥3,500/本 90M30 3.0m ¥4,200/本 90M35 3.5m ¥4,900/本 90M40 4.0m ¥5,600/本 90M50 5.0m ¥7,000/本	アルミ・マグネットゴム 90W20 2.0m ¥4,800/本 90W25 2.5m ¥6,000/本 90W30 3.0m ¥7,200/本 90W35 3.5m ¥8,400/本 90W40 4.0m ¥9,600/本 90W50 5.0m ¥14,400/本

SG間仕切用ランナー	SGランナー	SGベアリング入りワンタッチランナーD	SGワンタッチランナーD	SGステンU継ぎ具N
重量用 ベアリング入り コロ径 30mm (許容荷重100kg) (入数10) 27T28 ステンレス ¥17,000/個	重量用 ベアリング入り カン下寸法 34mm コロ径 30mm (許容荷重100kg) (入数30) 27T26 ダイカスト・ステンレス ¥4,800/個	ベアリング入り カン下寸法 58mm コロ径 30mm (許容荷重50kg) (入数30) 27T29D ダイカスト・ステンレス ¥5,200/個	カン下寸法 58mm コロ径 30mm (許容荷重30kg) (入数30) 27T21D ダイカスト・ステンレス ¥2,900/個	φ6 M6×55 (許容荷重50kg) (入数30) 97T93 ステンレス ¥950/個

アルミ大型パイプ取手	アルミパイプ取手	簡易L型取手ボルト式	樹脂取手金具式	間仕切片開鍵掛	サイドポールジョイント【SGタイプ】	SGステンジョイント		
NEW 固定ネジ・ピンスビス付 φ25 325 (入数20) 90T65 アルミ・ダイカスト ¥5,800/個	固定ネジ・ピンスビス付 φ19 225 (入数20) 90T67 アルミ・ダイカスト ¥2,800/個	ボルト式 ボルトナット付 190 (入数20) 90T66 ステンレス・ダイカスト ¥3,500/個	抗菌 154 (入数20) 90T63 スチール/ユニクロ ¥2,000/個	ボルト式 190 (入数20) 90T64 ステンレス ¥3,700/個	154 (入数20) 90T69 樹脂 ¥2,000/個	500 ※ジョイント方法はP33 (入数10) 90T39 ステンレス ¥1,900/個	100 (入数100) 97T96 特殊アルミ(A6005C) ¥3,000/本	100 (入数100) 27T61 ステンレス ¥130/本

ロング落し16φボルト式	落し16φボルト式	落し受座16φ用	落し受座16φ用ロング	間仕切ロック両開	間仕切ロック両開鍵掛穴付	間仕切ロック片開					
ボルト式 ボルトナット落し受座付 φ16 950 φ22 (入数10) 90T78 スチール/ユニクロ ¥8,000/組	ボルト式 ボルトナット落し受座付 φ16 450 φ22 (入数20) 90T76 スチール/ユニクロ ¥5,800/組	ボルト式 φ16 28 φ22 (入数20) 90T79 ステンレス ¥12,000/組	φ16 28 φ22 (入数20) 90T77 スチール/ユニクロ ¥750/個	φ16 28 φ22 (入数20) 90T80 ステンレス ¥1,600/個	φ22 100 (入数20) 90T81 スチール/融融亜鉛メッキ ¥1,500/個	100 (入数10) 90T33 スチール/ユニクロ ¥4,800/個	100 (入数10) 90T36 ステンレス ¥8,500/個	100 (入数10) 90T35 スチール/クロム ¥4,800/個	100 (入数10) 90T38 ステンレス ¥8,500/個	100 (入数10) 90T34 スチール/クロム ¥4,400/個	100 (入数10) 90T37 ステンレス ¥7,900/個

間仕切ポール【SGタイプ】参考見積表

両開(MGベルト使用)

No.	長さ	価格	サイドポール(97S-)	押しバー(90B-)	MGベルト(90M-)	アルミ大型パイプ取手(90T65)	SG間仕切用ランナー(27T28)
97NW20	2.0m	¥106,800	2.0m:2本	2.0m:2本	2.0m:2本	4個	2個
97NW25	2.5m	¥119,200	2.5m:2本	2.5m:2本	2.5m:2本	4個	2個
97NW30	3.0m	¥131,600	3.0m:2本	3.0m:2本	3.0m:2本	4個	2個
97NW35	3.5m	¥144,000	3.5m:2本	3.5m:2本	3.5m:2本	4個	2個
97NW40	4.0m	¥156,400	4.0m:2本	4.0m:2本	4.0m:2本	4個	2個
97NW50	5.0m	¥203,200	5.0m:2本	5.0m:2本	5.0m:2本	4個	2個

片開(MGベルト使用)

No.	長さ	価格	サイドポール(97S-)	押しバー(90B-)	MGベルト(90M-)	アルミ大型パイプ取手(90T65)	SG間仕切用ランナー(27T28)	MGベルト片開用枠(90W-)
97NS20	2.0m	¥58,200	2.0m:1本	2.0m:1本	2.0m:1本	2個	1個	2.0m:1本
97NS25	2.5m	¥65,600	2.5m:1本	2.5m:1本	2.5m:1本	2個	1個	2.5m:1本
97NS30	3.0m	¥73,000	3.0m:1本	3.0m:1本	3.0m:1本	2個	1個	3.0m:1本
97NS35	3.5m	¥80,400	3.5m:1本	3.5m:1本	3.5m:1本	2個	1個	3.5m:1本
97NS40	4.0m	¥87,800	4.0m:1本	4.0m:1本	4.0m:1本	2個	1個	4.0m:1本
97NS50	5.0m	¥116,000	5.0m:1本	5.0m:1本	5.0m:1本	2個	1個	5.0m:1本

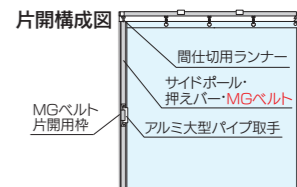
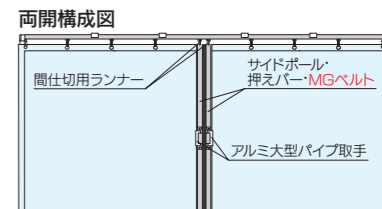

※部材のみの価格です。組込は含まれておりません。 ※5mの出荷には実費運賃・梱包費がかかります。その都度、当社担当までお問い合わせください。

工場・倉庫の荷捌き場等、間口の大きな場所や外部に面した場所に!



取付
説明書



レール仕様
●アルミ 特殊アルミ (A6005C) 合金押出型材:アルマイト (AA15) 仕上げ

実寸大

SGランナー
(27T26)

製品特長

- 最高強度 レールのたわみ量は300kgで3.2mm
- 特殊アルミ(A6005C)製で強度抜群! 一般的なアルミ材(A6063)に比べ高強度(引張強さ比+50%以上)
- アルマイト被膜厚は等級AA15(15μm以上)で外部での使用に対応! 一般的なアルマイト被膜に比べ耐食性・耐摩耗性50%アップ、錆対策
- 各種部材はステンレス製、間仕切用ランナーは30φのベアリング入りコロで4輪採用、重量のある間仕切ポール【SGタイプ】もスムーズに走行

SGレール価格表

(1ケース6本 (5mは4本)入)

品番	品名	材質	寸法	価格
27L20-AS	SGレール	特殊アルミ (A6005C)	2.00m	¥11,400/本
27L30-AS			3.00m	¥17,100/本
27L40-AS			4.00m	¥22,800/本

※5m (¥28,500/本) もあります。5mレールの出荷には実費運賃・梱包費がかかります。納期と併せ、その都度、弊社担当までお問合せください。

SGカーブレール価格表

(1ケース4本入)

品番	品名	材質	寸法(mm)	価格
27L02-AS	SGカーブレール	特殊アルミ (A6005C)	800×800×530R	¥15,400/本

SGカーブレール曲加工と別注カーブレール価格

- カーブレール寸法図 (mm)
- 別注カーブレール加工費と計算方法
別注カーブレール加工費は、カーブ1ヶ所当り上代6,000円です。(カット賃含む) ※530mmR、角度付可能

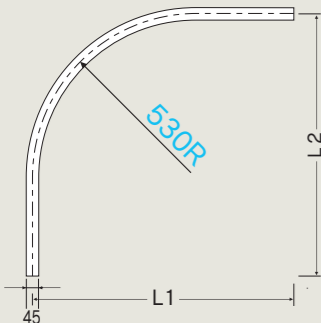

計算方法
必要寸法 (L1+L2) が取れる「レール価格」+「カーブ加工費」(6,000円)

- 別注納期と運賃・梱包費
 - 別注カーブレールの納期は、12時までの受注分が翌々営業日出荷となります。
 - 運賃・梱包費は数量に関係なく実費を申し受けます。
- ※別注カーブレールにつきましては、価格・納期をその都度お問合せ下さい。状況により、納期をいただく場合がございます。

SGレール断面図 (mm)

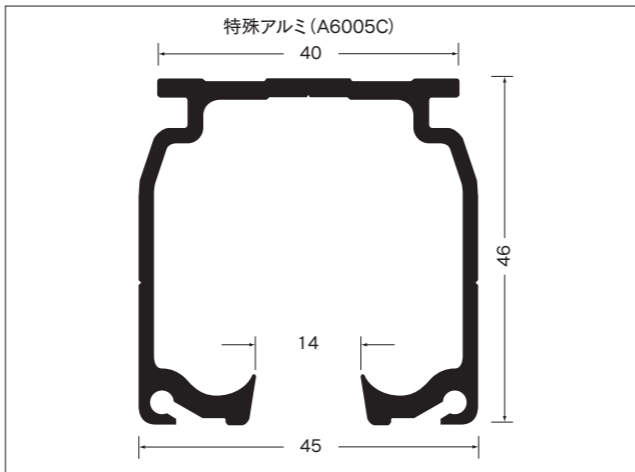

SGブラケット取付間隔とカーテン適正重量表

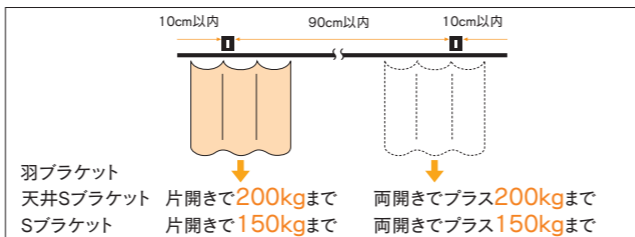

SGランナー寸法図 (mm) と許容荷重

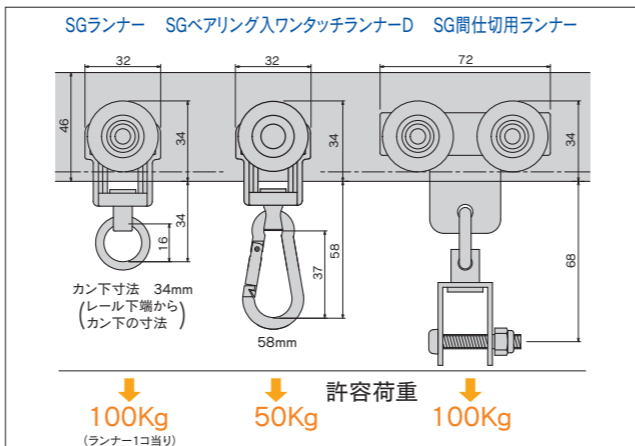

SG部品価格

PAT.製品

ランナー・U継金具

SGランナー	SGベアリング入ワンタッチランナーD	SGワンタッチランナーD	SG間仕切用ランナー	SGステンU継金具N	シャックル6φ
重量用 静音	静音		重量用 静音		
ベアリング入 コロ径30mm 許容荷重100kg	ベアリング入 コロ径30mm 許容荷重50kg	コロ径 30mm 許容荷重30kg	ベアリング入 コロ径30mm 許容荷重100kg	許容荷重50kg	許容荷重100kg
カン下寸法 34mm (入数30)	カン下寸法 58mm (入数30)	カン下寸法 58mm (入数30)	ベアリング入 コロ径30mm 許容荷重100kg (入数10)	許容荷重50kg (入数30)	許容荷重100kg (入数30)
27T26	27T29D	27T21D	27T28	97T93	G51
ダイカスト・ステンレス	ダイカスト・ステンレス	ダイカスト・ステンレス	ステンレス	ステンレス	スチール/ユニクロ
¥4,800/個	¥5,200/個	¥2,900/個	¥17,000/個	¥950/個	¥280/個

ブラケット

SGステン天井Sブラケット	SGステンSブラケット	SG天井Sブラケットボルト座金	SGステン天井Sブラケットボルト座金
(入数10)	(入数10)	天井Sブラケット取付ビス付 (入数10)	天井Sブラケット取付ビス付 (入数10)
27T51	27T41	27T58	27T59
ステンレス	ステンレス	スチール/ユニクロ	ステンレス
¥2,300/個	¥3,800/個	¥750/個	¥1,600/個

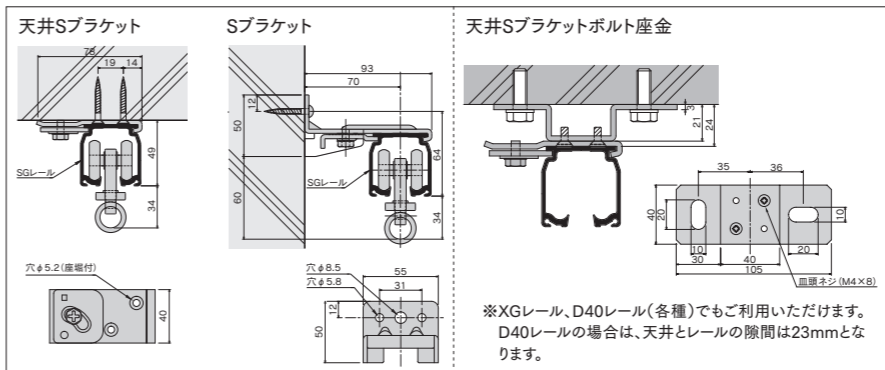

キャップ・ストップ

SGステンキャップストップD
(入数20)
27T31D
ステンレス
¥3,300/個



SGステン壁付ソケット

27T36
ステンレス
¥2,600/個

ジョイント・継パーツ

SGステン継カバー	SGステンジョイント	SGステンローレットジョイント
(入数10)	(入数100)	(入数100)
27T62	27T61	27T63
ステンレス	ステンレス	ステンレス
¥3,700/個	¥130/本	¥130/本

XG天井後付Sブラケット

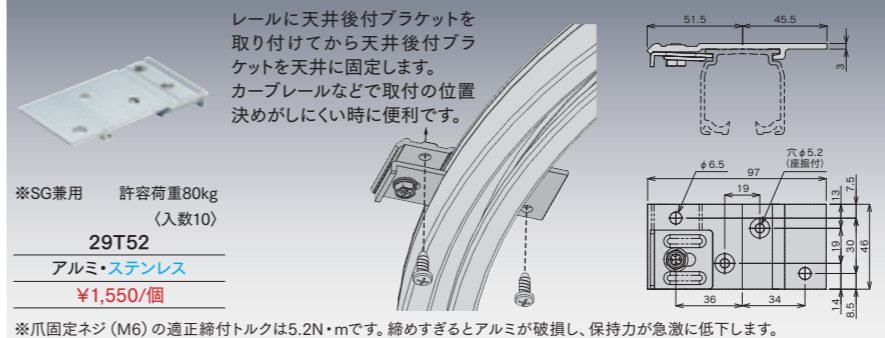

SG羽ブラケット

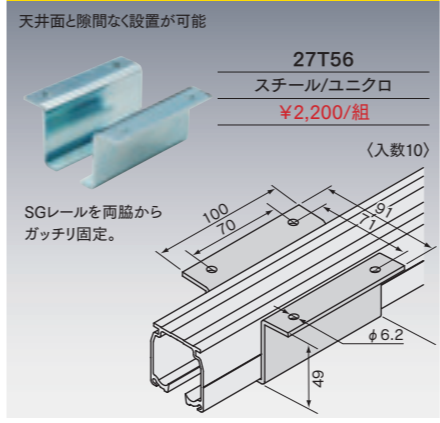

SGレール参考見積表(Sブラケット・天井Sブラケット)

長さ	価格		部品明細					
	ステン Sブラケット	ステン 天井Sブラケット	レール	キャップストップD	ベアリング入ワンタッチランナーD	ブラケット	ジョイント	継カバー
2.00m	¥91,800	¥87,300	2m1本	2個	12個	3個	—	—
3.00m	¥136,300	¥128,800	3m1本	2個	18個	5個	—	—
4.00m	¥177,000	¥168,000	4m1本	2個	24個	6個	—	—
5.00m	¥221,660	¥211,160	2m1本/3m1本	2個	30個	7個	2本	1個
6.00m	¥262,360	¥250,360	3m1本/3m1本	2個	36個	8個	2本	1個
7.00m	¥303,060	¥289,560	3m1本/4m1本	2個	42個	9個	2本	1個
8.00m	¥343,760	¥328,760	4m1本/4m1本	2個	48個	10個	2本	1個
9.00m	¥388,420	¥371,920	3m3本	2個	54個	11個	4本	2個
10.00m	¥429,120	¥411,120	3m2本/4m1本	2個	60個	12個	4本	2個

※ブラケット、ランナーの個数は、現場の状況によって追加してください。※部材のみの価格です。組込賃は含まれておりません。※5mレールの出荷には実費運賃・梱包費がかかります。その都度、当社担当までお問合せください。